

Advanced Flexible Mounter

MOJE MC61S 高性能多功能贴片机

MC61 基于高速双组臂贴片机 MC62 机型平台上开发，针对中小批量多品种产品生产能力进行优化，极小的占地面积及高速产能是您企业 SMT 生产线贴片首选设备。

技术优势：Technical advantages

- 1: 高速动作体系：**定位于国产高端贴片机行业，采用 **Panasonic** 松下伺服系统，高性能动作系统，配合 **NSK** 高静音高速导轨及轴杆系统，可针对 **0402** 及以上物料做精确贴装
- 2: 先进的图形捕捉识别技术：**采用 **MOJE** 自主研发的飞行视觉及固定视觉识别技术及 **RGB** 可调光补系统，可针对 **LED** 灯板及各类控制板的基板底层基色作最优化的基准点识别。
- 3: 业界最高级别级的 Z 轴系统：**创新使用 **Y 型 16MM** 轴杆间距，通用雅马哈送料器，创新使用 **S 型 15MM** 轴杆间距通用三星 **SM** 系列吸咀，获得最高速同步吸咀性能，最大程度提高产能，同时最大程度节省客户替换导入降低成本。



- ▼ 28000 CPH (最佳产能)
- ▼ 1 组臂 X 6 个贴装头
- ▼ 对应元器件：
0402-35X25MM (标配)
- ▼ 对应 PCB：
600 (L) X300 (W) MM (标配)
1200 (L) X300 (W) (选配)
- ▼ 48 站送料器站位 (8MM)
- ▼ 四段传送导轨
- ▼ 真空泵真空发生器
- ▼ 视觉配置：
六套飞行视觉相机
一套固定视觉相机
一套 MARK 点识别相机
一套 RGB 光补调节系统

通过对 6 个贴装轴优化调整，创新采用国际主流高速机轴杆 Y 型 16MM 间距/S 型 15MM 间距，获得最大的吸取同步性，实现同级别产品中最高贴装速度



实现 28000CPH 超高速贴装

“四段式传送+两段夹紧装置”传送系统
300X300MM 小板的传送时间减少至 2 秒 针对贴装元件器较少产品，有效提高单位时间产能

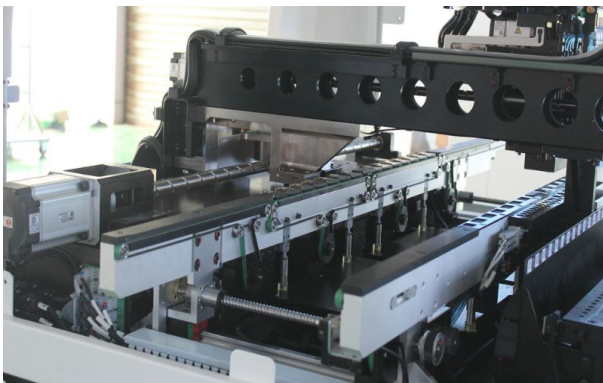

更快的传送速度-提升单位时间产能

全进口电控系统：Panasonic 松下伺服系统+斯耐德交流接触器+斯耐德继电器 确保设备长期工作稳定性

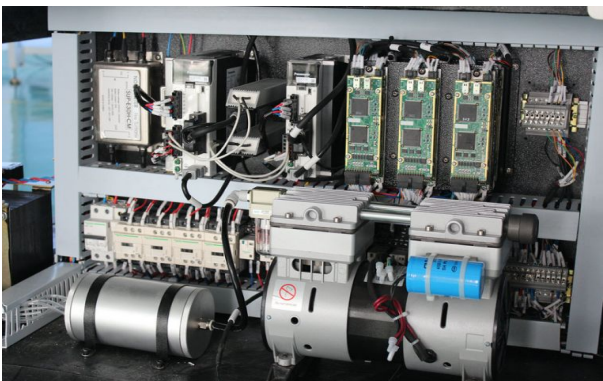

全轴采用松下伺服系统+进口真空泵+负压存储器

六套飞行视觉识别系统，可精确实现 0402 及以上器件贴装，可靠固定视觉识别系统，满足各类 IC 及异形元件识别贴装



先进的视觉识别技术

先进且耐用的自动装卸吸咀的贴装系统
可兼容三星 SM 系列贴片机吸咀，替换三星贴片机可降低易损件的投入

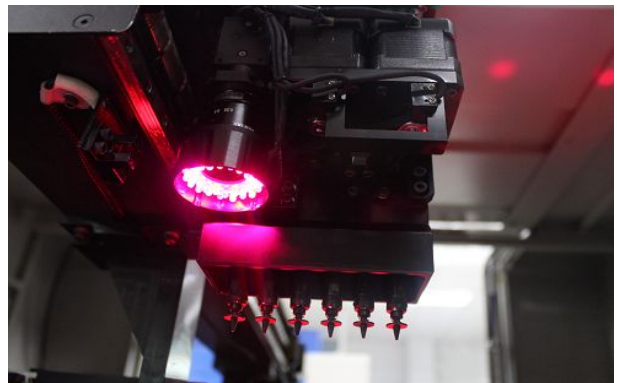

通用性更强的自动装卸吸嘴系统

全进口动作系统部品：松下伺服电机+山社步进电机 +NSK 高精度丝杆及导轨系统，确保长寿命，高速重复运行精度

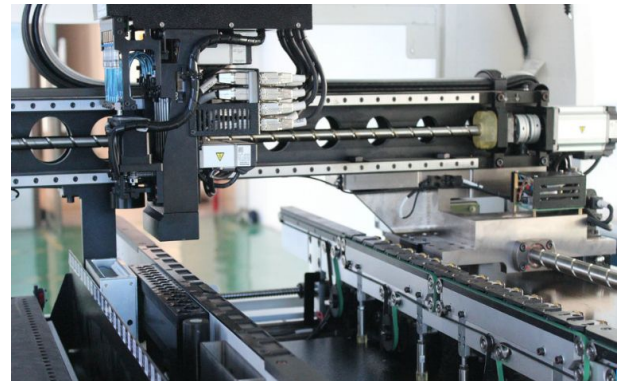

高精度 NSK 丝杆+导轨系统

全铸铁主架系统，精密数控研磨，同类产品最小占地面积，最高 1500KG 质量，确保高速运行的长期稳定



高稳定主架系统+微米级研磨工艺

自主操作软件及离线编程软件，基于三星 SM 系列贴片机软件平台开发，优化操作便利性，有效提高工作效率

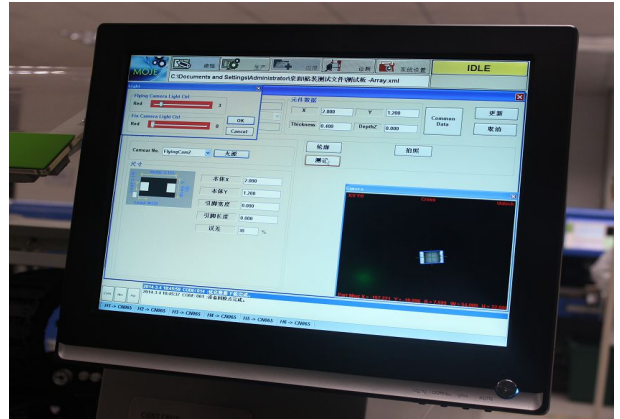

自主软件平台，极易操作性

1.2 米 LED 灯条贴装功能（选配）

可实现 1.2 米对称及不对称 MARK 点识别，满足不同 LED 灯板的精确贴装

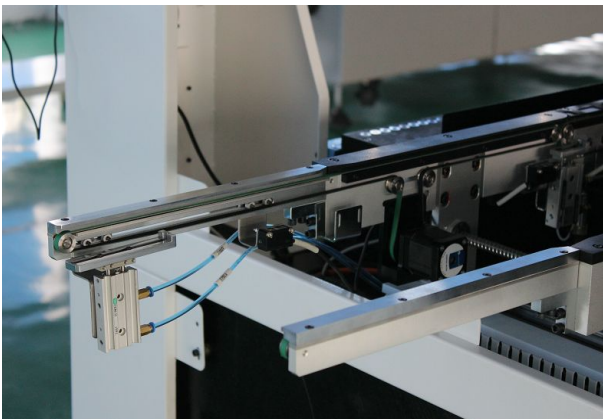

大大缩短编程时间，提升换线速度，增加操作人对机器人人性化体验感。

固定式相机识别系统：

标配：35MM 固定相机，支持 35X25MM IC 的精密贴装



提升机器的稳定性，在市电不稳定情况提供精密稳压及断电输出保护及隔离变压器抗干扰提升机器精度



升级版采用全新的手操作示教系统



大功率 UPS 电源+隔离变压器

4: 四段式传送+两段夹紧装置” 传送系统: 满足市场多品种中批量贴片点较少的产品, 在传输及装夹时间浪费, 创新的四段式传送+两段夹紧系统, 可将 **300X300MM** 以下规格的产品传送时间减至 2 秒, 两段夹紧系统同样很好的兼容了目前 **LED** 灯条长板的贴装及装夹需求, 使其贴装性能大大提升。

5: 关键部件采用顶级品牌部品 : 确保设备的稳定性, 关键部品均采用进口顶级品牌

6: 中英文操作界面: 自主研发操作软件, 基于三星软件平台及结合 **MC61** 系列硬件结构的优化编程软件, 无需专业知识的 **8** 小时可掌握机器操作, 三星操作人员半小时可以学会操作。

7: 先进的气动送料器系统: 结构简单, 经久耐用, 极小的送料失误率, **Y** 型兼容 **YAMAHA** 贴片机原装气动送料器。 **S** 型支持三星电气送料器及纯电动送料器 (实现 **0201** 精密贴装)

8: 标配大容量 UPS 电源: 满足紧急断电情况, 可配合回流焊满足多板贴装的生产情况, 无需报费产品。

选购部品: 送料器 8X2、8X4、12MM、16MM、24MM、32MM 等 吸嘴: MJ030 MJ040 MJ065 MJ140 MJ220 等 (兼容三星 CN 咀)

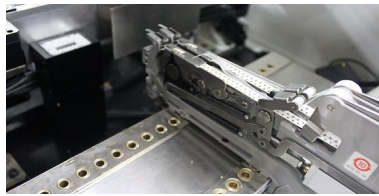
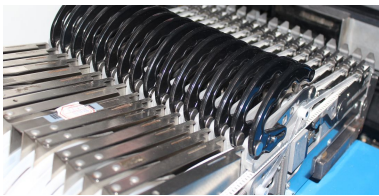

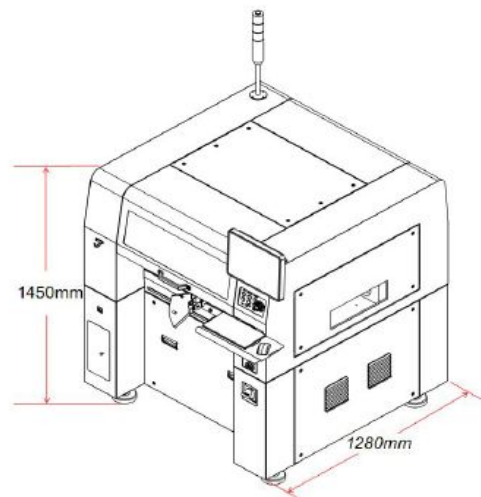
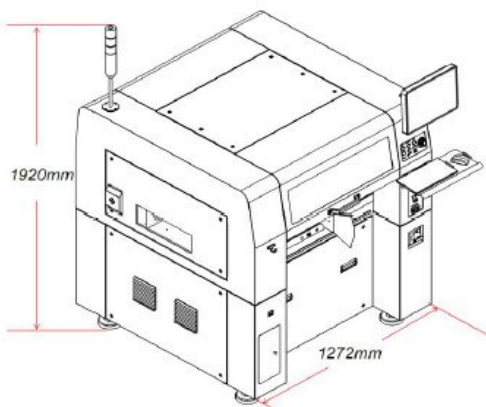

CN020	CN030	CN040	CN055	CN140	CN220	CN400N	CN750	CN110
								
Φ 0.50	Φ 0.7	Φ 0.75	Φ 1.2	Φ 2.2	Φ 3.6	Φ 6.0	Φ 9.0	Φ 12.7
Φ 0.16	Φ 0.28	Φ 0.36	Φ 0.65	Φ 1.4	Φ 2.2	Φ 4.0	Φ 7.5	Φ 11.0

更小的占地面积, 提高单位平方的最高产能化



MS61S 外观尺寸图

品质方针：Quality policy

-  专注、专业、专心
Concentrated、Attentive、Professional
-  精准、精密、精确
Accurate、Precision、Exact
-  高质、高效、高端
Quality、Efficient、Advanced



服务理念：Service Concept

-  专注提高品质，用心服务客户
Focus on improving quality, and serve the customers attentively

营销网络：

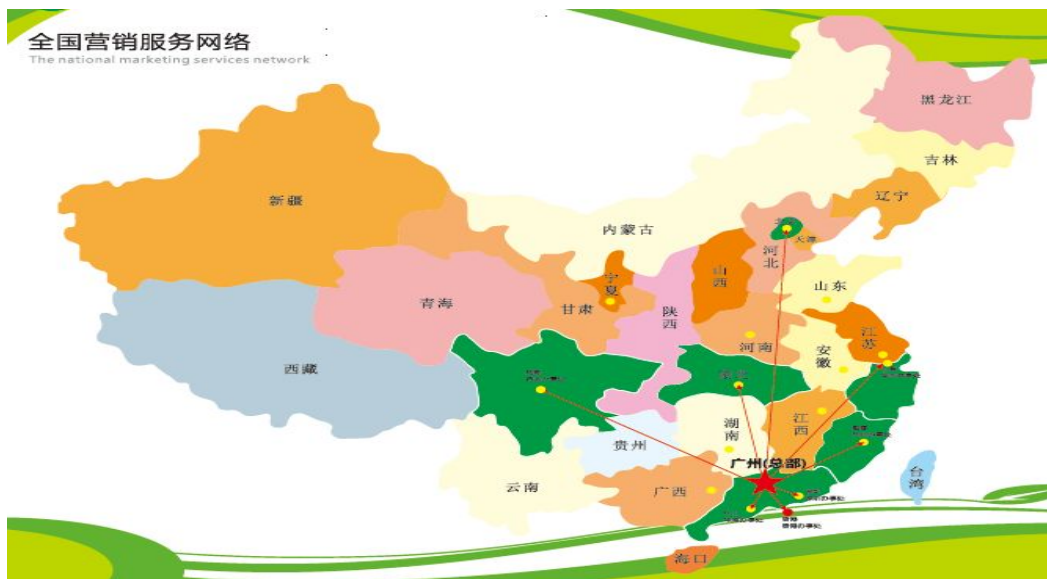

服务保障：Service Assurance

- 整机二年超长保修 Whole years long warranty
- 系统终身免费升级 Lifetime free upgrade system
- 省内二十四小时上门服务 Services 24-hour home province
- 省外四十八小时跟踪服务 48 hours outside the tracking service
- 免费设备操作及维护人员培训 Free equipment operation and maintenance personnel training
- 免费规划生产线生产条件 Free planning production line conditions
- 购机享受终身 MOJE VIP 客户优惠销售价格及共享力拓 VIP 权益
Enjoy life MOJE VIP customers purchase discount sales prices and shared interests in LITUO VIP

全自动生产线配置：（整套生产线购置可获得最大优惠）



设备参数： Device parameters:

单臂 6 轴杆；
飞行元件识别+固定识别；
全面支持 0402, 0603, 0805...0505, SOPQFP BGA 等封装；
操作模式：XP MOJE 操作界面（与三星 SM 系列操作相同）。
进板时间：300mm 长 PCB 板：2-3 秒/片，600mm 长 PCB 板：5-6 秒/片。
贴片速度：最大工作速度 28000 片/每小时。
传送高度：900±20 mm
最大贴装高度：15 mm
搭载精度；Chip: ±0.02mm
飞行识别相机：0.5mm * 1mm ~ 8mm * 8mm
固定识别相机 0.5mm * 1mm ~ 35mm * 25mm
最大贴装范围：300*600 (mm)，可外接扩展到 1500mm 灯条贴装
可搭载 48 支喂料器 (8mm)；
电源电压：220V±8% 50HZ
最大功率：1.5KW
压缩空气：0.5Mpa~0.8Mpa 180NL/MIN 真空泵 60NL/MIN
外形尺寸 (L*W*H)：1372*1284*1452 (mm)
总重量：1500kg
多重保障，省内免费送货、上门调试、培训并承诺整机保修二年

销售联系方式： Sales Contact

广东木几智能装备有限公司
贴片制造基地：广州市萝岗区中新广州知识城凤凰四路 99 号
中慧知识园 B 栋
华中办事处：深圳市宝安区井镇万新商业广场 D 大堂 B2/D4
(深圳营销中心)
周边设备制造工厂：深圳市宝安区沙井街道马安山第二工业区 21-22 栋
(深圳市力拓创能电子有限公司)
电话：0755-27231258 传真：0755-27231256
邮箱：SZLTCN@163.COM 网站：WWW.SZLTCN.COM



(诚招全国区域代理商)

好设备，用心造！ 扫一扫 更多惊喜